

# ブラケット KRB300

No.	コード	説明	数量
1	B9-000-029	BRKT KRB300-PAM L/R	2
2	B9-000-030	BRKT KRB300-PAM TOP	1
3	M2-101-009	FLH SCREW S-NI M3X0.5X8	2
4	M2-101-016	FLH SCREW S-NI M4X0.7X10	8
5	M2-102-002	OVH SCREW S-NI M5X0.8X14	8
6	M5-003-031	CUP WASHER 5 CW	8

次の手順で機器にブラケットを取付け、ラックに組み込みます。

1. 機器の脚を取り外します。脚の取り外し方法については、機器の取扱説明書を参照してください。

2. 付属のねじを使用してブラケットを図のように取り付けます。  
付属のねじ(③M3 x 8、④M4 x 10皿ねじ)以外は使用しないでください。



図1

3. 付属のねじとワッシャを使用してラックに取り付けます。

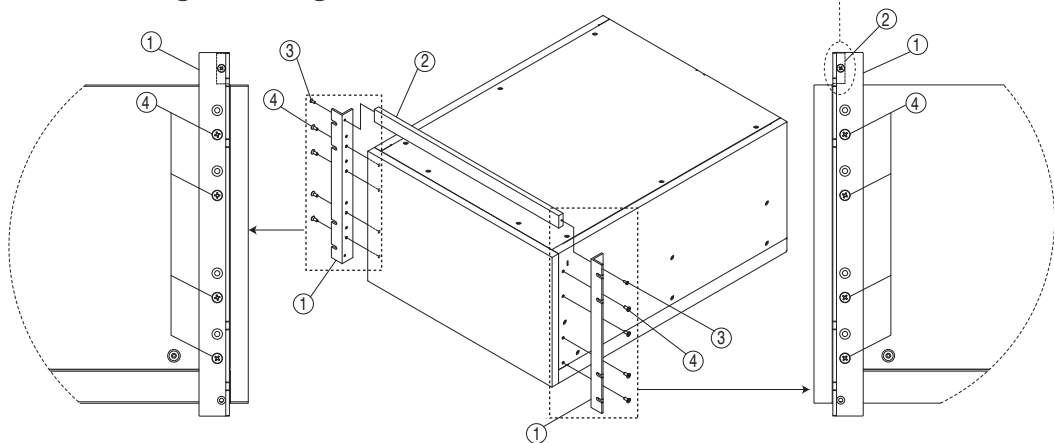

図2

### ⚠ 注意

機器が落下する恐れがあります。  
使用するラックに適合したサポートアングルを取り付けて、本体を支持してください。

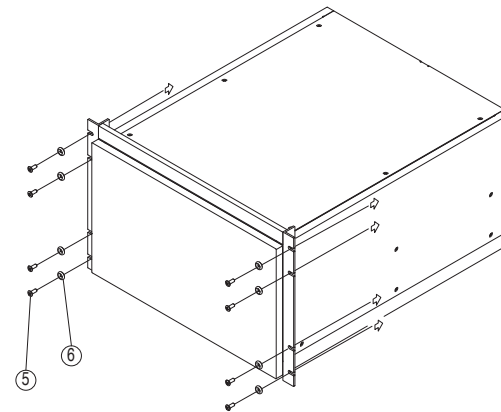
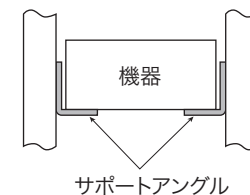

Part No. Z1-901-190, IA002744



菊水電子工業株式会社

本社・技術センター 〒224-0023 横浜市都筑区東山田 1-1-3 TEL: 045-593-0200 (代)